



ÜNSPED GÜMRÜK MÜŞAVİRLİĞİ



**HARİÇTE İŞLEME REJİMİ**

# AJANDA



ÜNSPED  
GÜMRÜK  
MÜŞAVİRLİĞİ

1981'den beri

## İçerik

- Hariçte İşleme Rejiminin Amacı
- Hariçte İşleme Rejiminden Yararlanma Koşulları
- Hariçte İşleme Rejimi Tanımları
- Hariçte İşleme Rejimine Konu Olmayacak Eşya
- Hariçte İşleme Rejimi Müracaat Mercileri
- Hariçte İşleme Rejimi Faaliyetleri
- Hariçte İşleme izin Belgesi
- Hariçte İşleme İzni
- Tamir Amaçlı Hariçte İşleme İzni
- Hariçte İşleme İzin / Belge Müracaatları
- Hariçte İşleme İzin / Belge Süreleri ve Ek Süre Hakları
- Hariçte İşleme Rejimi Tedbirlerine Uyulmaması Halleri ve Uygulanacak Müeyyideler



ÜNSPED GÜMRÜK MÜŞAVİRLİĞİ



**HARİÇTE İŞLEME REJİMİ MEVZUATI VE UYGULAMA  
ESASLARI**



- 4458 sayılı Gümrük Kanunu,
- Gümrük Yönetmeliği,
- 2007/11864 sayılı Bakanlar Kurulu Kararı eki Hariçte İşleme Rejimi Kararı,
- 2007/5 sayılı Hariçte İşleme Rejimi Tebliği,
- Türkiye ile Avrupa Topluluğu Arasında Oluşturulan Gümrük Birliğinin Uygulanmasına İlişkin Esaslar Hakkında Karar(2006/10895 sayılı Karar-Köprü Mevzuat)
- 1 Seri No'lu Hariçte İşleme-Geçici İhracat Gümrük Genel Tebliği.



Serbest dolaşımdaki eşyanın;

-Hariçte işleme faaliyetlerine tabi tutulmak üzere

-Türkiye Gümrük Bölgesinden **geçici olarak ihracı**

-Ve bu faaliyetler sonucunda elde edilen ürünlerin **ithal vergilerinden tam veya kısmi muafiyet suretiyle yeniden serbest dolaşıma girişine** ilişkin hükümlerin uygulandığı rejimdir.

Serbest dolaşımdaki eşyanın geçici ihracı halinde, söz konusu eşyaya Türkiye Gümrük Bölgesi dışına **çıkışı için öngörülen ihracat vergileri, ticaret politikası önlemleri ve diğer işlemler** uygulanır.



# HARİÇTE İŞLEME REJİMİ (HİR) UYGULAMA USUL VE ESASLARI



ÜNSPED  
GÜMRÜK  
MÜSAVİRLİĞİ

1981'den beri

İşleme faaliyetinin  
aynısını veya  
benzerini yapan  
Türkiye'deki  
**üreticilerin temel  
çıkarlarını  
olumsuz  
etkilememesi**  
esastır.



İşlem görmüş  
ürün içinde geçici  
ihraç eşyasının  
tespit  
edilebilmesi  
gerekir.

Hariçte işleme izni,  
talep üzerine, **işleme  
faaliyetini  
yaptıracak kişiye**  
verilebilir. (Özel  
durumlarda başka bir  
kişiye de verilebilir.)

İzin başvuru  
sahibinin **Türkiye  
Gümrük  
Bölgesinde  
yerleşik** olması  
gerekir.



# REJİMİN AMACI



ÜNSPED  
GÜMRÜK  
MÜŞAVİRLİĞİ  
1981'den beri

**Türkiye dışındaki ucuz işgücü maliyetinden faydalanmak**

**01**



**Türkiye'de olmayan teknoloji ve kalite standartlarından faydalanmak**

**03**

**02**

**İthal edilen eşyanın tamirini üreticisinin yapmasını sağlamak**

**04**

**Üreticileri üretimlerinde yerli ürün kullanmaya teşvik etmek, bu şekilde nihai ürün için ödenecek ithalat vergilerini azaltmak**

# Hariçte İşleme Faaliyeti;



ÜNSPED  
GÜMRÜK  
MÜŞAVİRLİĞİ  
1981'den beri





# REJİME KONU OLMAYACAK EŞYA



ÜNSPED  
GÜMRÜK  
MÜŞAVİRLİĞİ  
1981'den beri



İhracı, **ödenmiş ithalat vergilerinin geri verilmesine** veya teminata bağlanmış ithalat vergilerinin kaldırılmasına yol açan eşya.



İhracından önce **nihai kullanımları nedeniyle tam muafiyet kapsamında serbest dolaşıma giren** ve bu koşulları taşımaya devam eden eşya



İhracı, **ihracat vergi iadesini gerektiren** veya ihracı nedeniyle tarım politikası çerçevesinde vergi iadesi dışında bir **mali avantaj sağlanan eşya**



**Hariçte işleme rejimi ile ilgili başvuru yapılacak kurumlar**



**Ticaret Bakanlığı**

İşlem görmek üzere gönderilecek eşya için

**(HiİB)**



**Gümrük Müdürlükleri**

Tamirat ve bakım amaçlı gönderilecek eşya için

**(Hiİ)**

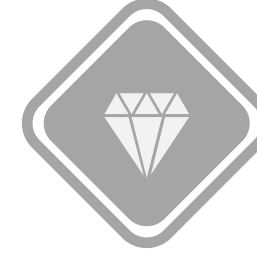

**Maden İhracatçı Birlikleri**

İşlem görmek üzere gönderilecek madenler için

**(Hiİ)**



ÜSPED  
GÜMRÜK  
MÜŞAVİRLİĞİ

1981'den beri



## ÖNEMLİ TANIMLAR

- **Hariçte işleme izni:** Maden cevheri ve konsantrelerinin izabe edilmesi ve işlenmesi ile kıymetli maden ve taşların işlenmesi amacıyla geçici ihracı için maden ihracatçı birliklerinin bağlı bulunduğu ihracatçı birlikleri genel sekreterliklerince verilecek izni,
- **Hariçte işleme izin belgesi:** Serbest dolaşımda bulunan eşyanın daha ileri bir düzeyde işlem görmek üzere Türkiye Gümrük Bölgesi dışına veya serbest bölgelere geçici ihracına ve işlem görmüş ürün olarak ithaline imkan sağlayan Bakanlıkça düzenlenen belgeyi,

**Üçgen trafik:** Gümrük Birliği Gümrük Bölgesinin bir parçasından geçici olarak ihraç edilerek üçüncü ülkede işlem görmüş ürünlerin, Gümrük Birliği Gümrük Bölgesinin diğer parçasında kısmi veya tam gümrük vergisi muafiyetiyle serbest dolaşıma girmesi usulüdür. Bu işlem gümrük idaresinde düzenlenecek **INF 2 Formu** ile gerçekleştirilir.

## TÜRKİYE

Eşya işlenmek üzere GBGB'nin bir parçasından geçici olarak üçüncü ülkeye ihraç edilir.



## İTALYA

Üçüncü ülkede işleme faaliyetine tabi tutulan eşya GBGB'nin başka bir parçasında vergi muafiyetiyle serbest dolaşıma girer.

## ÇİN

Eşya üçüncü ülkede bir işleme faaliyetine tabi tutulur

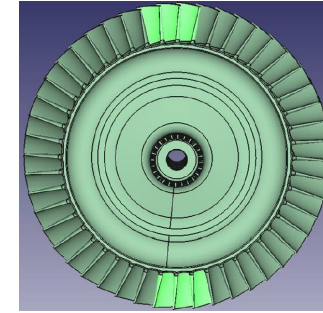
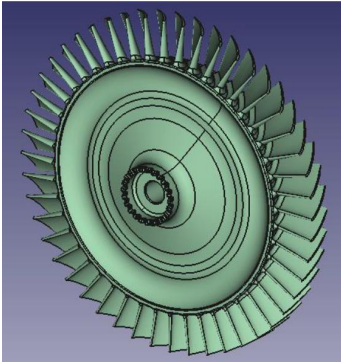

# INF 2 İŞLEM FORMU 1. SAYFA



ÜNSPED  
GÜMRÜK  
MÜSAVİRLİĞİ

1981'den beri

TÜRKİYE CUMHURİYET		EK IV			
1 Hariçte işleme izni sahibi / Holder:	<b>INF 2</b> BİLGİ FORMU / INFORMATION SHEET No / 0 0 0 0 0 0 HARİÇTE İŞLEME / OUTWARD PROCESSING ÜÇGEN TRAFİK / TRIANGULAR TRAFFIC	12 Geçici ihrac eşyasının tanımı: Description of temporary export goods:	13 TGTC pozisyonu: CN code:	14 Net miktar: Net quantity:	15 İstatistiki kıymet: Statistical value:
Sorumlu kişi / Person responsible:		GEÇİCİ İHRACAT ESNASINDA VERİLECEK BİLGİLER / INFORMATION TO BE SUPPLIED AT THE TIME OF TEMPORARY EXPORT			
3 Başvurunun yapıldığı gümrük idaresi: Customs office to which application is made:	2 Başvuru/Application Topluluk veya Türkiye'ye yeniden ithal edilmesinde kullanılmak üzere 12 nolu kutuda sinyetli belirtilen eşyaya ilişkin bilgilerin tasdik edilmesini arz ederim. / The undersigned requests certification of the information on the goods referred to in box 12 with a view to their re-importation into the Community or Turkey. Yer/Place: _____ İmza/Signature: _____ tarih: _____ date: _____ gün/day ay/month yıl/year	16 Giriş gümrük idaresinin mührü / Stamp of customs office of entry: Bilgilerin doğruluğu onaylanır / Information certified correct Geçici ihracat beyanı tescil sayısı / Temporary exportation document number _____ İşlem görmüş ürünlerin yeniden ithal edilmesi için son tarih: Last day for reimportation of compensating products: tarih: _____ tarih: _____ dated: _____ dated: _____ gün/day ay/month yıl/year gün/day ay/month yıl/year			
4 Yeniden ithalatın yapılacağı ülke: Intended country of re-importation:	5 İşleme faaliyetinin yapılacağı ülke: Country of processing or destination:	Ayniyet tespit yöntemi / Means of identification used _____ Mühür: Gözlemler / Observations _____ Stamp: Gümrük idaresi (adı ve ülkesi) / Customs office (name and country): _____			
6 Hariçte işleme izni: Outward processing authorisation:	7 Verimlilik oranı: Rate of yield:	17 Çıkış gümrük idaresinin mührü / Stamp of customs office of exit: 12 nolu kutuda tanımlanan eşya Topluluk veya Türkiye Gümrük Bölgesi dışına çıkmıştır. The goods described in box 12 left the Customs territory of the Community or Turkey Mühür: Stamp: _____ gün/day ay/month yıl/year			
8 İzin verilen işleme faaliyetleri: Authorised processing operations:	9 İzne ilişkin diğer bilgiler: Other details of the authorisation:	Gözlemler / Observations _____ Gümrük idaresi (adı ve ülkesi) / Customs office (name and Member state): _____			
10 Yeniden ithal edilecek işlem görmüş ürünlerin tanımı: Description of compensating products to be re-imported:	11 TGTC pozisyonu: CN code:				

# INF 2 İŞLEM FORMU 2. SAYFA



ÜNSPED  
GÜMRÜK  
MÜSAVİRLİĞİ

1981'den beri

<b>18 Sonradan Kontrol Talebi / Request for post-clearance verification</b>			
Aşağıda gösterilen gümrük idaresi bu belgenin aslına uygunluğunun ve içerdiği bilgilerin gerçekliğinin doğrulanmasını istemektedir. / The customs authorities indicated below request verification of the authenticity of this information sheet and the accuracy of the particulars which it contains.			
Yer/Place:			
Tarih: Date:		Mühür/Stamp:	
gün/day ay/month yıl/year			
İmza/Signature:		Gümrük idaresinin adı ve adresi/Name and address of the customs authorities:	
<b>19 Kontrol sonucu / Result of verification</b>			
Bu belge / This information sheet (1):			
<input type="checkbox"/> 16 nolu kutuda belirtilen gümrük idaresince onaylanmış olup içeriği doğrudur. / was stamped by the customs office indicated in box 16 and the particulars which it contains are correct.			
<input type="checkbox"/> aşağıdaki gözlemleri ortaya koyar. / gives rise to the remarks given below.			
Yer/Place:			
Tarih: Date:		Mühür/Stamp:	
gün/day ay/month yıl/year			
İmza/Signature:		Gümrük idaresinin adı ve adresi/Name and address of the customs authorities:	
<b>20 İşlem görmüş ürünlerin yeniden ithalatı / Re-importation of compensating products</b>			
A kutusunda elde edilen ürünlerin miktarını, B kutusunda ise yeniden ithal edilen miktarı belirtiniz / Indicate the quantity available in boxes A and the quantity re-imported in boxes B			
Miktar / Quantity	Serbest Dolaşıma Giriş Belgesi türü, tescil sayısı ve tarihi ile gümrük idaresinin mührü / Type, number and date of document for release for free circulation, stamp of customs office	Miktar / Quantity (devam / con't.)	Serbest Dolaşıma Giriş Belgesi türü, tescil sayısı ve tarihi ile gümrük idaresinin mührü / Type, number and date of document for release for free circulation, stamp of customs office
A			
B			
A			
B			

<b>21 Gözlemler / Remarks</b>			
(1) Uygun kutuya çarpı <input type="checkbox"/> koyunuz/Place a cross <input type="checkbox"/> in the appropriate box.			
<b>NOTLAR / NOTES</b>			
<b>A. Genel Notlar / General Notes</b>			
1 Form okunaklı olarak tercihen daktilo ile doldurulacaktır. Formda silinti veya üst üste kelimeler bulunmamalıdır. Düzeltmeler, yanlış kelimenin üstü çizilerek doğrusunun yazılması suretiyle yapılır. Düzeltmeler belgeyi dolduran kişi tarafından imzalanıp, 16 nolu kutuyu dolduran gümrük idaresince mühürlenmek suretiyle onaylanır. The form must be completed legibly and indelibly, preferably by typewriter. It must not contain any erasures or overwritten words. Corrections should be made by crossing out wrong entries and necessary adding the correct particulars. Corrections must be initialled by the person completing the form and endorsed by the customs office which completes box 16.			
2 1 ila 15 nolu kutular başvuru sahibi tarafından doldurulur. Boxes 1 to 15 must be completed by the holder.			
<b>B. Bazı Kutulara İlişkin Özel Notlar / Special notes referring to box numbers</b>			
1 İlgili kişinin adı, adresi ve ülkeyi yazınız. Tüzel kişilik olması halinde, yetkili kişinin adı ve soyadı yazılmalıdır. Give the name, address and the name of country. In the case of a legal person, the name of the person responsible should also be given.			
3 İsim, açık adres ve ülke adını yazınız. Give the name, address and the country.			
6 İzinin sayısı ve tarihi ile izni veren idareyi yazınız. Give the number and date of the authorisation and the name of the customs authorities which issued it.			
10 Normal ticari adı veya tarife tanımını kullanarak işlem görmüş ürünleri yazınız. Give an exact description of the goods using the normal commercial description or the tariff description.			
11 İzin belgesinde gösterilen şekilde, işlem görmüş ürünlerin tarifelerini yazınız. Give the tariff heading or subheading of the compensating products as shown on the authorisation.			
12 Normal ticari adı veya tarife tanımını kullanarak eşyayı yazınız. Tanım ihracat belgesinde yer alan tanımla benzer olmalıdır. Eğer eşya dahilinde işleme işlemine tabi ise, "D.İ.R. eşyası" nı yazınız ve eğer kullanıldıysa INF 1 belgesinin numarasını yazınız. Give an exact description of the goods using the normal commercial description or the tariff description. The description must correspond with that given in the export document. If the goods are subject to the inward processing procedure enter "IP goods" and give the number of the information sheet INF 1 if used.			
14 Metrik sistem birimleri (kg, lt, m2, vs.) ile ifade edilmiş net miktar yazınız. Give the net quantity expressed in units of the metric system (kg, litres, m2, etc.)			
15 İhracat beyannamesi sunulurken ki istatistikî kıymeti aşağıdaki döviz kısaltmaları önde olmak üzere yazınız. Give the statistical value at the time the export declaration was lodged, preceded by one of the following currency abbreviations: -EUR for euro -DKK for Danish krone -SEK for Swedish krona -SIT for Slovenian tolar -SKK for Slovak koruny Euro için EURO Danimarka kronu için DKK İsveç kronu için SEK Sloven Toları için SIT Slovak Kronu için SKK -GBP for pound sterling -CZK for Czech Koruna -EEK for Estonian kroons Sterlin için GBP Çek Kronu için CZK Estonya Kronu için EEK -CYP for Cyprus pounds -LVL for Latvian lēti -LTL for Lithuanian litai Kıbrıs Poundu için CYP Letonya Litası için LVL Litvanya Litası için LTL -HUF for Hungarian forint -MTL for Maltese lira -PLN for Polish zloty Macar Forintı için HUF Malta Lirası için MTL Polonya Zlotisi için PLN			

**İkame ürün:** Tamirata konu olan geçici ihracat eşyasının yerine kullanılmak üzere getirilen ve geçici ihracat eşyası ile aynı tarife pozisyonunda, aynı ticari nitelikte ve teknik özellikte olan ithal eşyasını ifade eder. Bu **işlem standart değişim sistemi** kapsamında gerçekleştirilir.



Tamirata konu eşya, tamir amaçlı geçici olarak ihraç edilir.

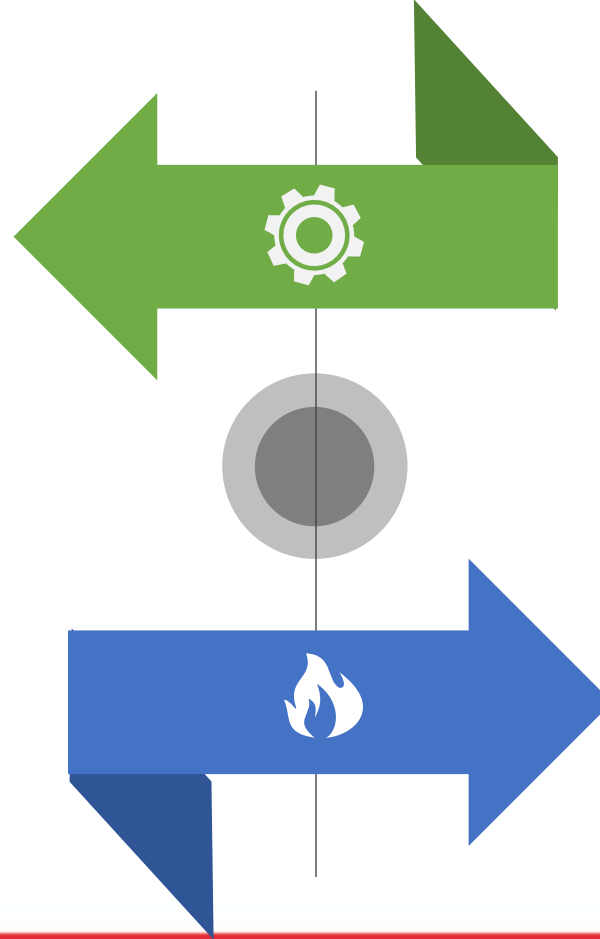

Tamir amaçlı geçici olarak gönderilen eşyanın tamiri tamamlanana kadar bu eşya ile aynı kalite, teknik özellik ve GTİP koduna sahip makine geçici olarak TGB'ne ithal edilir.







**Tamir edilmek** veya **yenilenmek** üzere geçici ihraç edilen eşyanın, tamiratının garanti nedeniyle sözleşmeye bağlı olarak veya kanuni bir yükümlülüğe dayanarak ya da bir imalat hatası nedeniyle, **bedelsiz yapıldığının kanıtlanması halinde**, geçici ihraç edilen eşyanın ithalinde **alınması gereken her türlü verginin muafiyetidir.**

## TAM MUAFİYET



## KISMİ MUAFİYET

Hariçte işleme rejimi çerçevesinde **geçici ihracat eşyasının** en son işleme faaliyetine tabi tutulduğu Türkiye Gümrük Bölgesi dışından veya serbest bölgeden aynı tarihte ithal edilmesi halinde uygulanacak **gümrük vergilerine tekabül eden kısmın muaf tutulmasıdır.**

KISMI MUAFİYET: ARADAKİ VERGİ FARKINI AL YÖNTEMİ

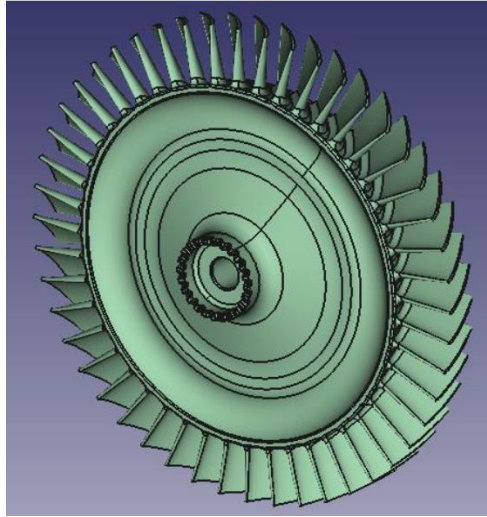

MOTOR - GEÇİCİ İHRAC  
(S.D.E)

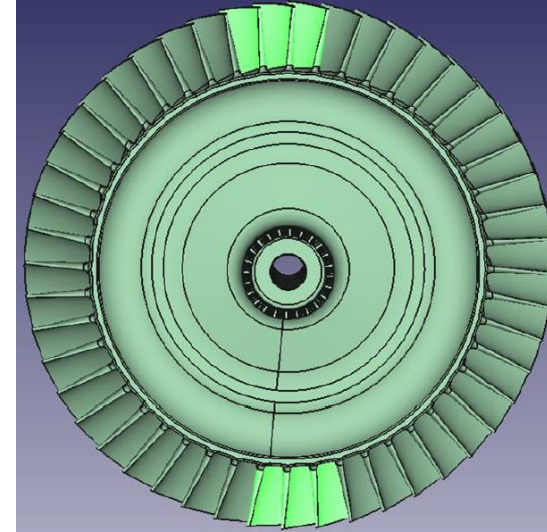
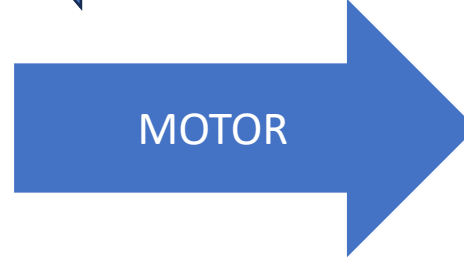

MOTOR - İŞLENİP  
GELECEK

KISMI MUAFİYET: İŞLENİP GELEN VERGİ - SERBEST DOLAŞIMDAKİ EŞYA VERGİ  
KISMI MUAFİYET: 100.000 TL-50.000 TL

UGM

ÜNSPED  
GÜMRÜK  
MÜŞAVİRLİĞİ

1981'den beri



## TAMİR AMAÇLI HARİÇTE İŞLEME İZİNİ

# TAMİR AMAÇLI HARIÇTE İŞLEME İZNI



ÜNSPED  
GÜMRÜK  
MÜŞAVİRLİĞİ

1981'den beri

Türkiye Gümrük Bölgesi dışında **tamir ettirilmek istenen eşyaya** ilişkin hariçte işleme izni, ilgili **gümrük müdürlüğü** tarafından verilir

Tamiratin **bedelsiz yapıldığının** kanıtlanması halinde, eşya serbest dolaşıma ithalat vergilerinden **tam muaf olarak girer**

Ancak, söz konusu eşyanın serbest dolaşıma ilk girişi sırasında kusurlu olduğunun dikkate alınarak işlem yapılmış olması halinde, bu hüküm uygulanmaz.

Eşyanın tamir amacıyla geçici ihraç edildiği ve **tamiratin bedel karşılığında yapıldığı** hallerde, eşyanın gümrük kıymeti olarak **tamir masraflarına eşit bir tutar** esas alınır.

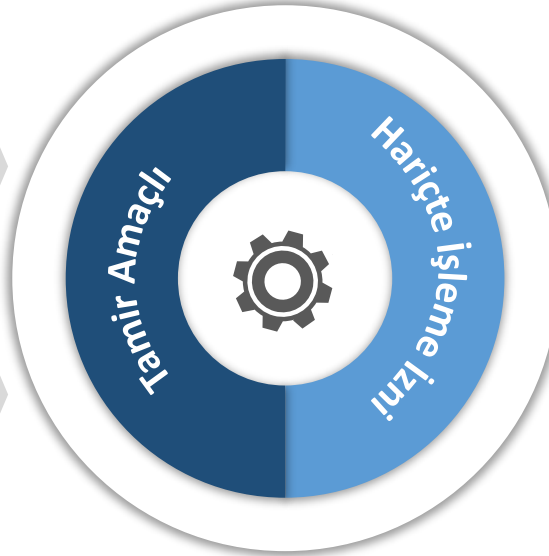

İthalat vergileri, eşyanın **serbest dolaşıma giriş beyannamesinin tescil edildiği tarihte**, bu ürünlere uygulanacak vergi oranı ve diğer vergilendirme unsurlarına istinaden belirlenir.

Tamir için gönderilen eşyanın **tamirinin mümkün olmaması** nedeniyle ikame ürün gönderilmesi durumunda, ikame eşya için **garanti kapsamında olsun olmasın SDG rejimi** hükümleri uygulanır.

Satıcı tarafından eşyanın kusurlarının giderilememesi veya bu işlemin ekonomik olmaması nedeniyle ikame eşyanın kendisinde kalması halinde ödenen vergiler geri verilir.

Rejim, eşyanın **teknik performansını geliştirmek** için kullanılamaz

UGM

ÜNSPED  
GÜMRÜK  
MÜŞAVİRLİĞİ

1981'den beri



# HARİÇTE İŞLEME İZİN BELGESİ / İZİNİ SÜRELERİ VE EK SÜRELERİ



Hariçte işleme izin belgesinin/hariçte işleme izninin süresi **azami 12 (on iki) aya** kadar tespit edilebilir.

İlgili firmanın gerekçeli talebi üzerine hariçte işleme izin belgesine **belge orijinal süresinin 1/2'si oranında**, hariçte işleme **iznine ise 12 (oniki) aya** kadar ek süre verilebilir.



Belgede/izinde öngörülen ihracat ve ithalat işlemlerinin, belge/izin süresi ve ek süreler içerisinde gerçekleştirilmesi gerekir

Belge / izne en geç **süre sonundan itibaren 1 (bir) ay içerisinde** belge / iznin alındığı kuruma müracaat edilmelidir.

UGM

ÜNSPED  
GÜMRÜK  
MÜŞAVİRLİĞİ

1981'den beri



# HARİÇTE İŞLEME REJİMİ TAAHHÜDÜNÜN KAPATILMASI

# TAAHHÜDÜN KAPATILMASI



ÜNSPED  
GÜMRÜK  
MÜŞAVİRLİĞİ  
1981'den beri

Hariçte işleme izin belgesi sahibi firmaların, belge süresi (belgeye verilen ek süreler dahil) sonundan itibaren 1 (bir) ay içerisinde

- **Manuel belgeler için** ek-5'te belirtilen bilgi ve belgelerle birlikte Bakanlıkça (İhracat Genel Müdürlüğü) belirlenen ilgili bölge müdürlüğüne; hariçte işleme izni sahibi firmaların ise izin süresi (izne verilen ek süreler dahil) sonundan itibaren 1 (bir) ay içerisinde ek-6'da belirtilen bilgi ve belgelerle birlikte izni veren bölge müdürlüğüne belge/izin taahhüdüne;
- **DYS'den alınan belgeler için ise** ek-5'te belirtilen bilgi ve belgelerle birlikte Bakanlıkça (İhracat Genel Müdürlüğü) belirlenen ilgili bölge müdürlüğüne; hariçte işleme izni sahibi firmaların ise izin süresi (izne verilen ek süreler dahil) sonundan itibaren 1 (bir) ay içerisinde ek-6'da belirtilen bilgi ve belgelerle birlikte izni veren bölge müdürlüğüne belge/izin taahhüdünü kapatmak için müracaat etmeleri zorunludur.







## EK-6

- 1 - Hariçte işleme izni aslı (Düşüm Listesi)
  - 2 - Gümrük beyannameleri asılları
  - 3 - Hariçte İşleme İzin Belgeleri/Hariçte İşleme İzinleri ile İlgili İthalat Listesi
  - 4 - Hariçte İşleme İzin Belgeleri/Hariçte İşleme İzinleri ile İlgili Geçici İhracat Listesi
  - 5- Üçgen trafik ile işlem yapıldıysa INF2 işlem bilgi formu aslı ile bunu destekleyen bilgi ve belgeler
- ❖ Gerekli görülmesi halinde yukarıdaki bilgi ve belgeler dışında bilgi ve belge istenmesine veya yukarıda belirtilen bilgi ve belgelerden birinin veya birkaçının istenmemesine Bakanlıkça (İhracat Genel Müdürlüğü) ve/veya izni veren ilgili ihracatçı birlikleri genel sekreterliğince karar verilir.

UGM

ÜNSPED  
GÜMRÜK  
MÜŞAVİRLİĞİ

1981'den beri



# HARİÇTE İŞLEME REJİMİ TEDBİRLERİNE UYULMAMASI

Rejimine ilişkin şartlar veya yükümlülüklerden birine uyulmadığı takdirde, ithalat vergilerinden **tam veya kısmi muafiyet uygulaması** yapılmaz.



Rejim kapsamında geçici ihraç edilen eşyanın, **süresini aşarak** kesin ihracata dönüştürülmesi halinde **usulsüzlük cezası** ve **kambiyo mevzuatı** uygulanır.

Rejim kapsamında ihraç edilen eşyanın verilen **süreyi aştıktan sonra** geri getirilmesi **usulsüzlük cezası** **iki kat olarak** uygulanır.

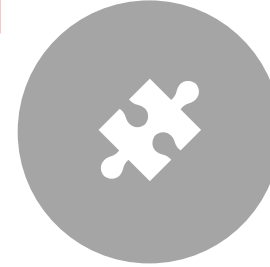

Taahhüt edilen ürünlerin belgede/izinde belirtilen **şartlara ve yararlanılan tedbirlere uygun olarak yurda getirilmemesi** halinde **kambiyo mev. ve gümrük mevzuatı hükümleri** uygulanır.

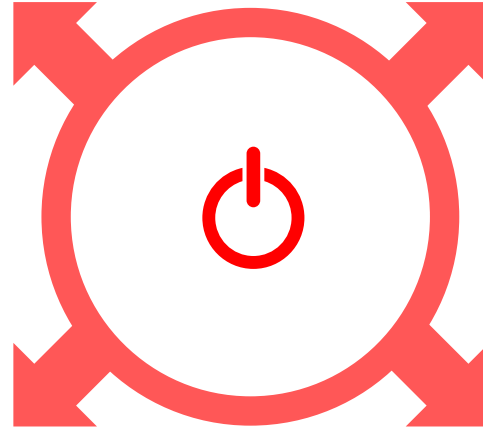



ÜNSPED  
GÜMRÜK  
MÜŞAVİRLİĞİ

1981'den beri



41.  
Yıl

ÜNSPED GÜMRÜK MÜŞAVİRLİĞİ

*Size Özel...*

# TEŞEKKÜRLER

[tesvik@ugm.com.tr](mailto:tesvik@ugm.com.tr)



Unspedgumrukmusavirligi



/UNSPED



Üns ped Gümrük Müşavirliği



@UNSPEDGM



ünsped gümrük müşavirliği



[ugm.com.tr](http://ugm.com.tr)